

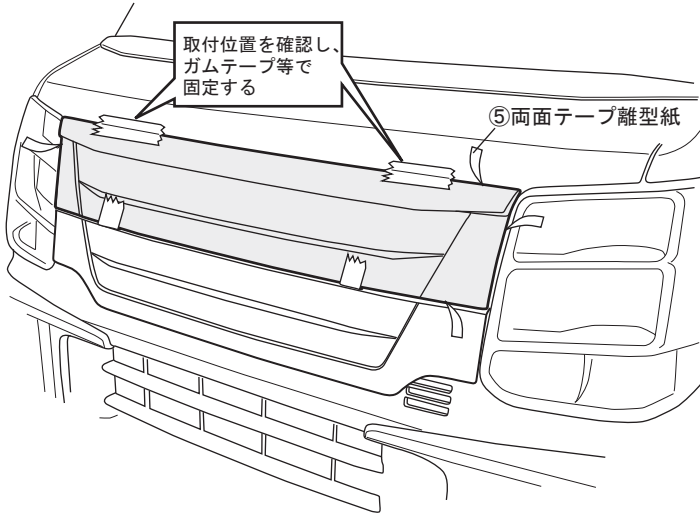

3

①フロントグリル アッパー裏面

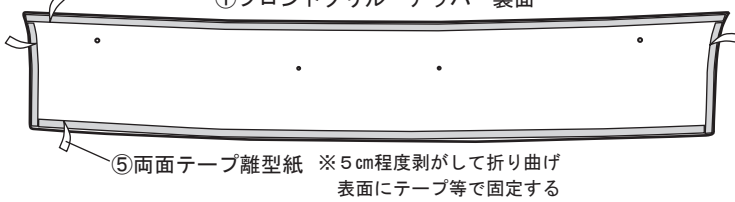

1. 図を参考にして、①フロントグリル アッパー裏面の⑤両面テープの離型紙を5cm程度剥がして折り曲げて表面側にマスキングテープ等で固定してください。

2. 車両ボンネットを閉じて①フロントグリル アッパーを車両にセットして、②フロントグリル ロアとのバランス干渉等が無いか確認し、①フロントグリル アッパーをガムテープ等でボンネットに固定し、押さえながらボンネットを開けてください。

<ボンネット裏面>

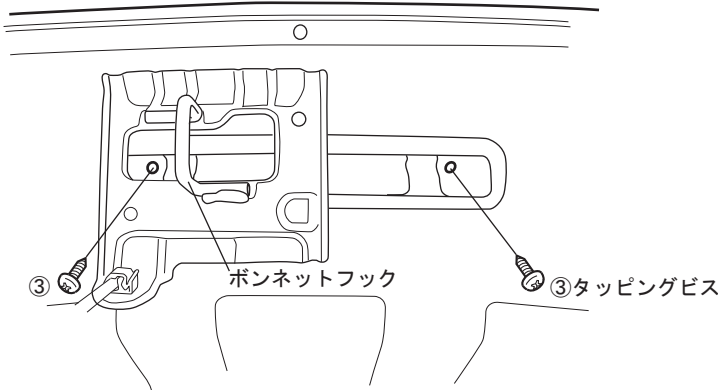

3. 図を参考にして、ボンネット裏側の穴位置から①フロントグリル アッパー裏面の穴位置が合っていることを確認し、③タッピングビスにて仮固定してください。

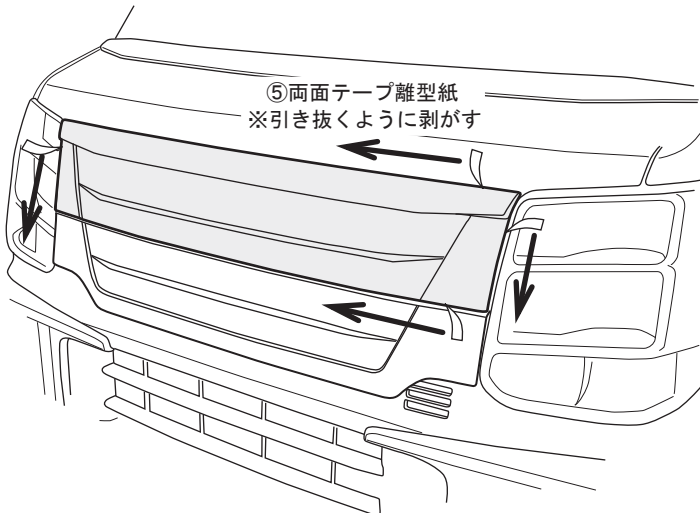

4. 車両ボンネットを閉じて、①フロントグリル ロアの取り付け位置、全体のバランスを確認し、⑤両面テープの離型紙を引き抜くように剥がし全体を十分に圧着してください。

5. 再度ボンネットを開けて、仮固定してあった③タッピングビスを締め過ぎに注意しながら確実に固定してください。

取り扱い上の注意事項

⚠ 注意

- 取付終了後は、ネジ類の締め付け及び、全体にガタツキ等が無いかももう一度確認してください。
- 取付終了後24時間は、洗車等で濡らさないようにしてください。
- 自動洗車機のご使用はしないでください。破損の原因となります。
- 日常点検を実施して、ガタツキ等があった場合は、そのまま使用しないでください。